

1.5 Einzel-Komponenten für Automatisierung und Prüftechnik Sondermodul der Typreihe LKV-12

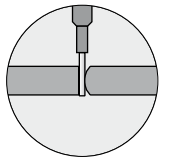

Pneumatische Leitungskontaktierung für Einzelleitungen mit isolierten/nicht-isolierten Ringkabelschuhen

Funktion

Durch Einstecken der Leitung in die Kontaktieröffnung wird der Kontakt hergestellt. Ausgelöst wird der Vorgang durch einen Betätigungsstößel, der durch die Leitung ca. 1 mm nach unten gedrückt wird.

Die Kontaktierung der Leitung erfolgt mittels eines Klemmkolbens, der die Verbindung zwischen Leitung und Gehäuse herstellt.

Das Öffnen der Kontaktierung erfolgt durch Unterbrechen der Luftzufuhr mittels der Öffnungstaste der LKV, mittels Magnetventil, pneumatischem Taster, Fußventil o. ä.

Technische Merkmale

- Schnelle und sichere Kontaktierung
- Korrekturmöglichkeit bei falscher Belegung durch LKV-Öffnungstaste
- Gleichzeitiges Lösen aller Verbindungen
- Geeignet zur Übertragung sowohl kleiner als auch großer Ströme/Spannungen
- Einfache Montage

Technische Daten

- Druckluftversorgung, gefilterte und trockene Luft ~ 6 bar
- Luftanschluss 3 mm Schlauchdurchmesser (andere Anschlüsse auf Anfrage)
- Elektrischer Anschluss mittels Flachstecker 6,3 x 0,8 mm
- Bestätigungskraft 0,8 – 1,0 N
- Klemmkraft 15 – 20 N
- Abmessung 60 x 25 x 12 mm

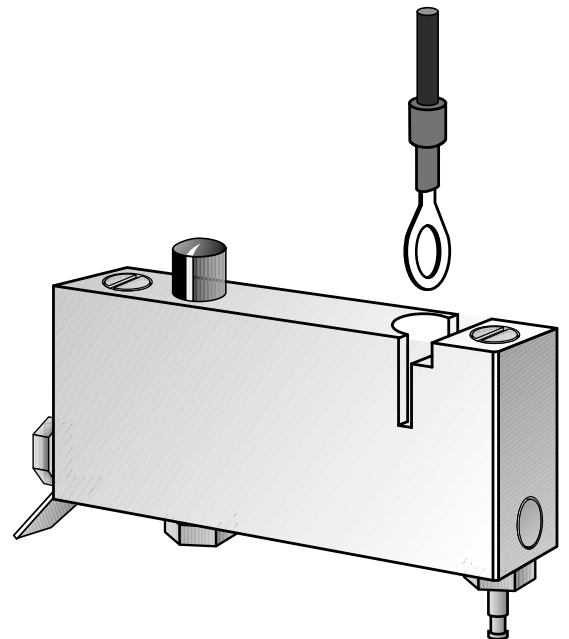

Bitte beachten Sie unser spezielles Zubehör wie pneum. Zentralöffner, Druckluftverteiler.